

Ecorceuse à rotor mobile pour grumes de gros diamètres

NOUVEAU



VK100



spécialiste en écorçage

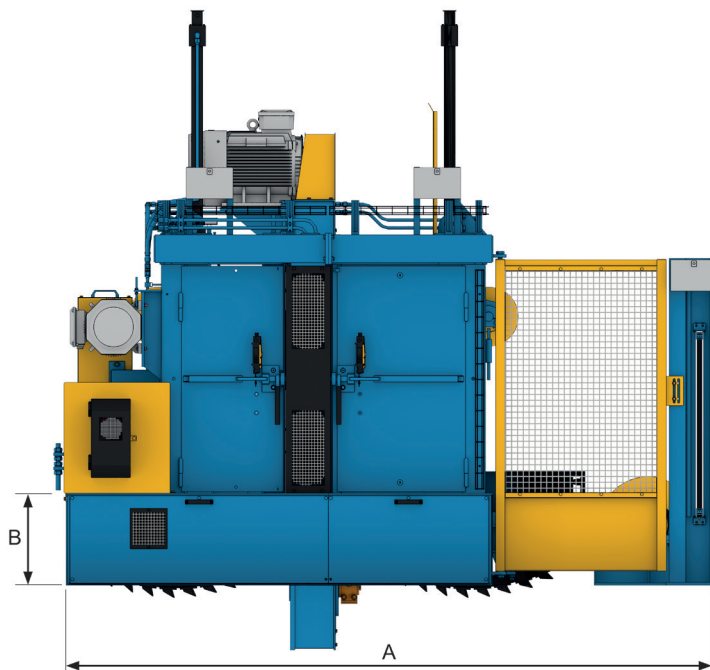
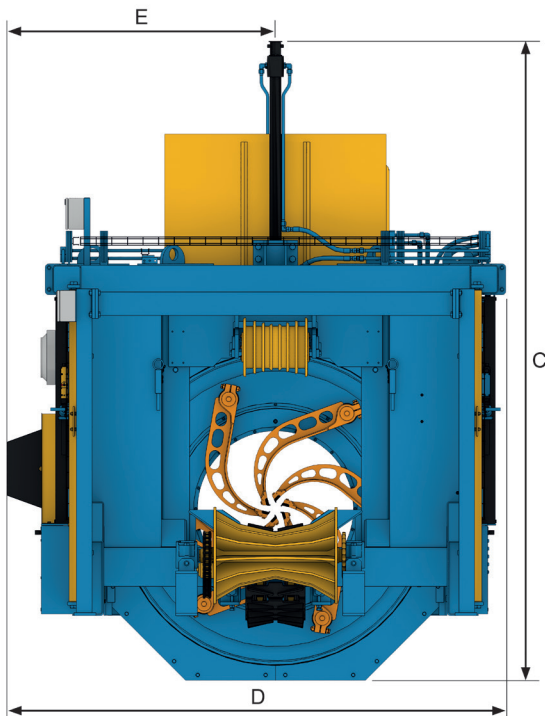

Écorceuse pour billons de gros diamètres

- Rotor d'écorçage mobile d'un nouveau concept pour les billons de gros diamètres et l'écorçage de grumes entières
- Bâti et dispositif d'alimentation "Heavy Duty" - à usage lourd - permettant une vitesse encore plus élevée
- Sécurité améliorée - portes de protection & verrous de sécurité robustes
- Entièrement automatique - ne requiert pas d'opérateur

Écorceuse avec réglage hydraulique de la pression des outils d'écorçage

- Rotor mobile d'un nouveau concept avec diamètre d'ouverture de 100 cm, avec 3 ou 6 outils d'écorçage
- La pression des outils d'écorçage est créée par un système à circuit hydraulique fermé avec accumulateur

- Les outils d'écorçage sont installés du côté entrée du rotor - les bras d'outil sont conçus pour s'ouvrir facilement
- Les bras d'écorçage puissants sont mécano-soudés, munis de plaquettes remplaçables en carbure

Centrage automatique du rotor d'écorçage et des rouleaux presseurs

- Centrage hydraulique à la fois de l'anneau d'écorçage et des rouleaux presseurs - le diamètre du billon est mesuré par un rideau lumineux placé devant l'écorceuse
- Positionnement en hauteur par des capteurs Temposonic permettant une action plus précise et une alimentation plus rapide
- Guidage latéral par des volets hydrauliques ou un rouleau diabolo



Données techniques

		VK100
A	mm	4 230
B	mm	590
C	mm	4 181
D	mm	3 196
E	mm	1 720
Diamètre d'écorçage	mm	100 - 1 000
Longueur de grume min.	m	1,8
Poids	kg	12 500

En raison du développement permanent de nos produits, nous nous réservons le droit de modifier les données techniques sans préavis.



Valon Kone AB
Bollnäs, Suède

VK North America LLC
Saltillio, MS, USA

Valon Kone Oy
P.O.Box 29, FI-08101 Lohja, Finlande
Tel +358 19 36 061
info@valonkone.com
valonkone.com